

PERFORMANCE
MADE
SMARTER

Руководство по модулю 3118

*Изолирующий преобразователь /
делитель биполярных сигналов*

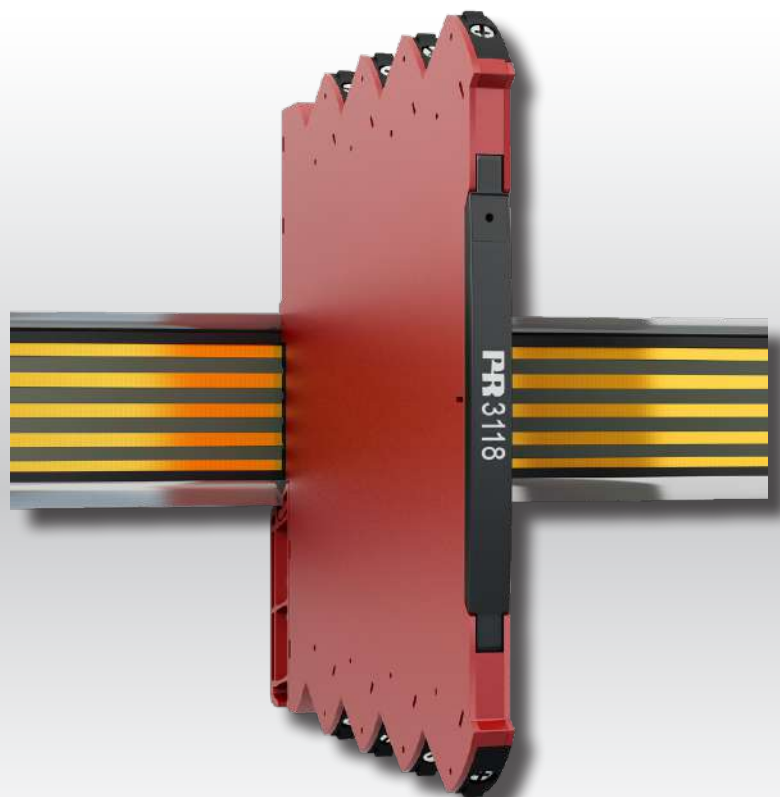

ИЗМЕРЕНИЕ ТЕМПЕРАТУРЫ | ИСКРОБЕЗОПАСНЫЕ ИНТЕРФЕЙСЫ | ИНТЕРФЕЙСЫ СВЯЗИ | МУЛЬТИФУНКЦИОНАЛЬНЫЕ | РАЗВЯЗКА | ДИСПЛЕЙ

№ 3118V103-RU
От серийного №: 221220001

PR
electronics

6 основных линеек продукции

Для любой задачи, для любой потребности

Превосходны по отдельности, не имеют себе равных в комбинации

Благодаря нашим инновационным, защищенным патентами технологиям обработка сигналов становится эффективнее и проще. Ассортимент нашей продукции охватывает шесть направлений, в рамках которых мы предлагаем обширную программу аналоговых и дискретных модулей для тысяч специализированных применений в области промышленной автоматизации и автоматизации производства. Вся наша продукция соответствует требованиям самых высоких промышленных стандартов или превосходит их, обеспечивая надежность работы в самых сложных условиях эксплуатации. То, что наш заказчик может быть спокоен на этот счет, подкрепляется 5-летней гарантией на наши изделия.



Temperature

Наши измерительные преобразователи и датчики температуры способны обеспечивать высочайший уровень целостности сигнала от точки измерения до вашей системы управления. Сигналы температуры технологических процессов можно преобразовывать для аналоговой, цифровой или шинной организации связи, используя чрезвычайно надежное двухточечное решение с быстрым временем реакции, автоматической самокалибровкой, диагностикой сбоя датчика, малым дрейфом и отличной характеристикой ЭМС в любых условиях эксплуатации.



I.S. Interface

Мы обеспечиваем максимальную надежность сигналов, проверяя нашу продукцию на соответствие самым высоким стандартам безопасности. Наша приверженность инновациям позволила нам стать пионерами новаторских решений в разработке искробезопасных интерфейсов с сертификатами SIL 2 Full Assessment, эффективных и экономичных. Мы предлагаем обширную программу аналоговых и цифровых барьеров искробезопасности для применений с видом взрывозащиты «Искробезопасная электрическая цепь». Эти модули оснащены мультифункциональными входами и выходами, обеспечивая применимость PR в качестве базовых модулей в различных полевых системах. Наши объединительные платы еще более упрощают масштабные монтажные схемы и обеспечивают бесшовную интеграцию со стандартными цифровыми системами кросс-коммутиации.



Communication

Мы поставляем умеренные по цене, простые в использовании, ориентированные на требования завтрашнего дня коммуникационные интерфейсы для связи с установленными PR-модулями. Все интерфейсы съемные, оснащены встроенным дисплеем для считывания значений технологических параметров и проведения диагностики, конфигурируются посредством кнопок. Функциональность, специфическая для конкретного устройства, включает обмен данными по Modbus и Bluetooth, а также удаленный доступ к устройствам с помощью нашего приложения PR Process Supervisor (диспетчер процессов PR, PPS). Приложение PPS предлагается для платформ iOS и Android.



Multifunction

Мы предлагаем уникальный спектр единичных модулей, универсально пригодных для многочисленных применений, и легко развертываемых в качестве базового полевого оборудования. Имея такой модуль, пригодный для широкого спектра применений, можно сократить время на монтаж оборудования и обучение персонала, и значительно упростить логистику запасных частей на промышленной площадке. В конструкцию наших устройств заложены долговременная точность сигнала, низкое энергопотребление, помехоустойчивость и простота программирования.



Isolation

Наши компактные, быстрые, высококачественные устройства гальванической развязки серии 6 мм на базе микропроцессоров обеспечивают превосходные рабочие характеристики и устойчивость к ЭМП для специализированных применений, и при этом очень низкие общие эксплуатационные расходы. Их можно монтировать как вертикально, так и горизонтально встык, без воздушных зазоров между модулями.



Display

Наша линейка дисплеев характеризуется функциональной гибкостью и стабильностью. Наши дисплеи удовлетворяют практически любым требованиям к отображению сигналов технологических процессов, модули оснащены универсальными входами и универсальными блоками питания. Они осуществляют измерения технологических параметров процессов любой отрасли в реальном масштабе времени, предоставляя удобное и надежное отображение информации даже в самых сложных рабочих условиях.

Изолирующий преобразователь / делитель биполярных сигналов 3118

Содержание

Предупреждение	4
Предупреждающие символы	4
Инструкция по безопасности	5
Монтаж и демонтаж устройств семейства 3000	6
Монтаж на шину DIN / питающий шинопровод	7
Маркировка	7
Гибкое питание	8
Области применения	9
Техническая характеристика	9
Присоединения	10
Характеристика	11
Заказ	11
Дополнительное оборудование	11
Технические данные	11
Программирование	13
Конфигурация DIP-переключателей	13
Эксплуатация и диагностика	14
Указания по установке и монтажу	15
Требования UL к условиям установки и монтажу	15
Требования IECEx, ATEX к установке и монтажу в Зоне 2	15
Установка cFMus в Division 2 или Зоне 2	15
История документа	16

Предупреждение



ВООБЩЕ

Чтобы не допустить поражения электрическим током и возникновения пожара, следует соблюдать приведенные в Руководстве меры предосторожности и указания. Эксплуатация модуля должна производиться строго в соответствии с описанием. Тщательно изучите Руководство до ввода модуля в эксплуатацию. Установку модуля разрешается производить только квалифицированному персоналу. При несоблюдении условий эксплуатации модуль не обеспечивает требуемого уровня безопасности.

Во избежание взрыва и тяжелых травм: Модули с механическими неисправностями необходимо возвращать компании PR electronics для ремонта или замены.

Ремонт модуля может производить только изготовитель, PR electronics A/S.



**ОПАСНО
ДЛЯ ЖИЗНИ**

Нельзя подавать опасное для жизни напряжение на модуль до завершения монтажа.

В применениях с присоединением опасного напряжения к входам/выходам модуля, необходимо обеспечить достаточное расстояние или изоляцию проводов, клемм и оболочки от окружения (включая периферийные устройства) с целью обеспечения защиты от поражения электротоком.

Соединитель под передней панелью 3118 присоединен к входным клеммам, на которых может возникать опасное напряжение.



**ОСТО -
РОЖНО !**

Риск электростатического разряда. Для предотвращения опасности взрыва, вызванного электростатическим разрядом оболочки, не касайтесь модулей, если не установлена безопасность зоны, или не приняты меры предосторожности от электростатического разряда.

Предупреждающие символы



Треугольник с восклицательным знаком: Предостережение / требование. Ситуации, потенциально опасные для жизни. До начала монтажа и приемки в эксплуатацию изучите данное руководство - это поможет избежать несчастных случаев, физического и материального ущерба.



Маркировка CE указывает на то, что модуль отвечает существенным требованиям директив ЕС.



Маркировка UKCA указывает на то, что модуль отвечает существенным нормативным требованиям.



Взрывозащищенные устройства одобрены в соответствии с директивой АТЕХ для применений с устройствами, работающими во взрывоопасных зонах. См. указания по установке и монтажу.

Инструкция по безопасности

Приемка и распаковка

Избегайте повреждения модуля при распаковке. Убедитесь, что тип модуля соответствует заказанному. Упаковка, в которой устройство было поставлено, должна сопровождать модуль до места/момента его окончательной установки.

Условия эксплуатации

Не подвергайте устройство воздействию прямого солнечного света, сильной запыленности или тепла, вибрации и механическим воздействиям, дождю или повышенной влажности. При необходимости предупреждайте перегрев устройства (см. диапазон рабочих температур) посредством вентиляции.

Модуль рассчитан на эксплуатацию при уровне загрязнения среды не хуже класса 2.

Условия безопасности обеспечиваются при эксплуатации на высотах до 2000 м.

Устройство рассчитано на использование внутри помещений.

Установка / монтаж

Подсоединение модуля разрешено только техперсоналу, ознакомленному с техническими условиями, требованиями безопасности и инструкциями Руководства, и следующему им. При сомнениях относительно правильного обращения с устройством обращайтесь к региональному представителю или непосредственно к:

PR electronics A/S
www.prelectronics.com

Монтаж и подсоединение модуля должны производиться в соответствии с действующими требованиями к электромонтажу, в т. ч. в отношении поперечного сечения провода, параметров предохранителей и размещения устройства.

Описание подключений входов/выходов и источника питания имеется на блок-схеме и табличке на устройстве.

Прибор имеет клеммы для внешнего электромонтажа и должен получать питание от источника с двойной/усиленной изоляцией. Выключатель питания должен находиться в легко доступном месте вблизи модуля. Выключатель должен быть снабжен четкой и ясной информацией о своем назначении (т. е., о том, что он отключает питание модуля).

Модули семейства 3000 должны устанавливаться на шину DIN в соответствии с EN 60715.

Год изготовления устройства следует из двух начальных цифр серийного номера устройства.

Очистка

Очистка модуля производится в обесточенном состоянии тканью, слегка смоченной дистиллированной водой.

Ответственность

В случае несоблюдения инструкций Руководства в точности, заказчик не может предъявлять претензий к PR electronics A/S, на которые он иначе имел бы право в соответствии с заключенным контрактом.

Монтаж и демонтаж устройств семейства 3000

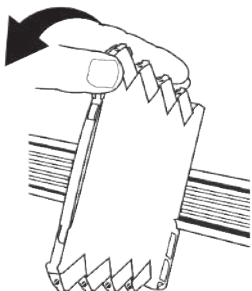
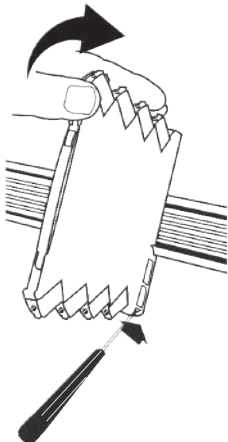
Монтаж на шину DIN / питающий шинопровод (рис. 1)	Демонтаж с шины DIN / питающего шинопровода (рис. 2)
Насадите устройство на шину до щелчка	Сначала демонтируйте коннекторы с опасными напряжениями. Отсоедините модуль от шины, опуская нижний замок.
	



PR 3118 могут устанавливаться на шину DIN в соответствии или шину питания. В случае, PR 3118 устанавливаются при помощи коннекторов для питающего шинопровода на стандартную шину DIN 7,5 мм, головки винтов крепления шины не должны выступать вверх более чем на 3,5 мм во избежание короткого замыкания на коннекторах.

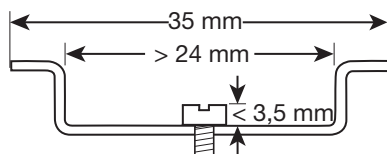

Монтаж на шину DIN / питающий шинопровод

PR 3118 могут устанавливаться на шину DIN или питающий шинопровод.

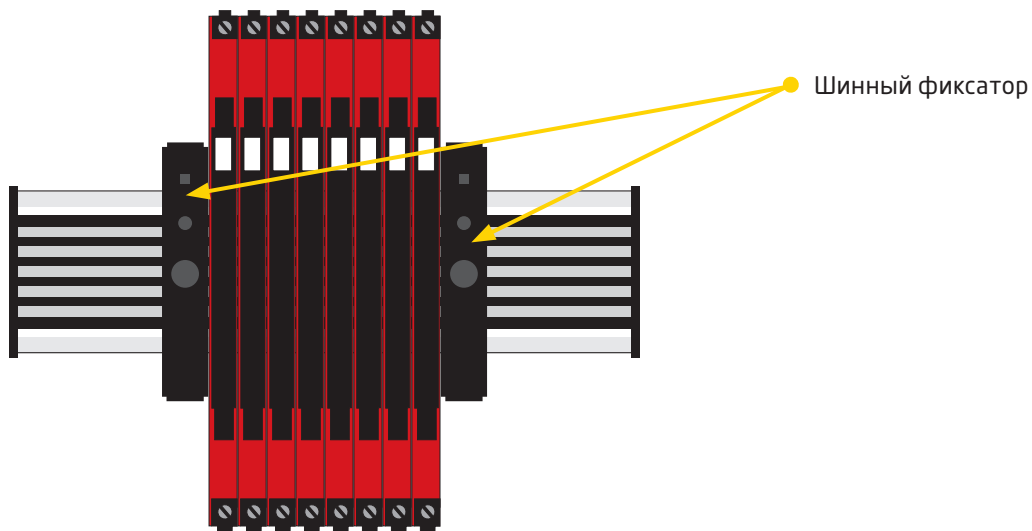

Для морских применений обязательна установка модуля на шинный фиксатор (PR 9404).

Блоки питания могут устанавливаться на питающий шинопровод в соответствии с требованиями заказчика.

Маркировка

На передней панели модулей модулей 3118 предусмотрено место для прикрепления маркировки. Это участок 5 x 7,5 мм. Может использоваться маркировка Weidmüller's MultiCard System, тип MF 5/7.5.

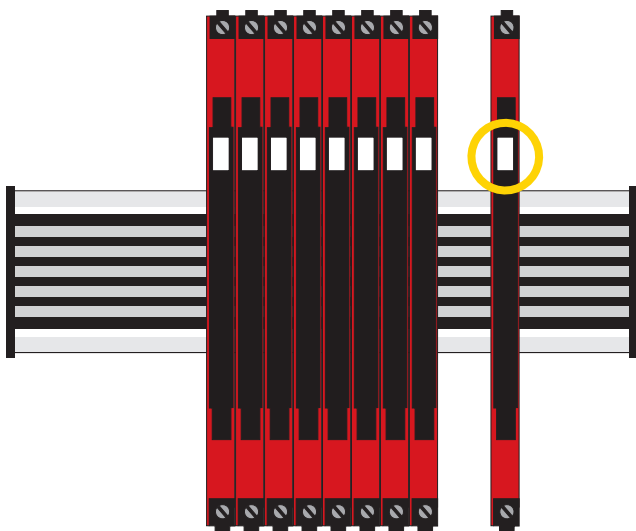

Гибкое питание

В технических характеристиках указана максимальная необходимая мощность при номинальных рабочих значениях (напряжение питания 24 В, температура окружающей среды 60 °С, нагрузка 600 Ом и выходной ток 20 мА).

В зависимости от выбранного источника питания могут потребоваться внешние защитные предохранители. Номинальные напряжения защитных предохранителей приводятся ниже.

Решение на шине DIN - последовательное подключение модулей:

Питание от источника 24 В пост. тока $\pm 30\%$ непосредственно через проводное подсоединение и по контуру между устройствами.

Предохранитель: 2,5 А.

Решение на питающей шине #2:

Блок разъема питания PR 3405 упрощает подключение источника 24 В постоянного тока / 2,5 А к шине питания.

Предохранитель: 2,5 А.

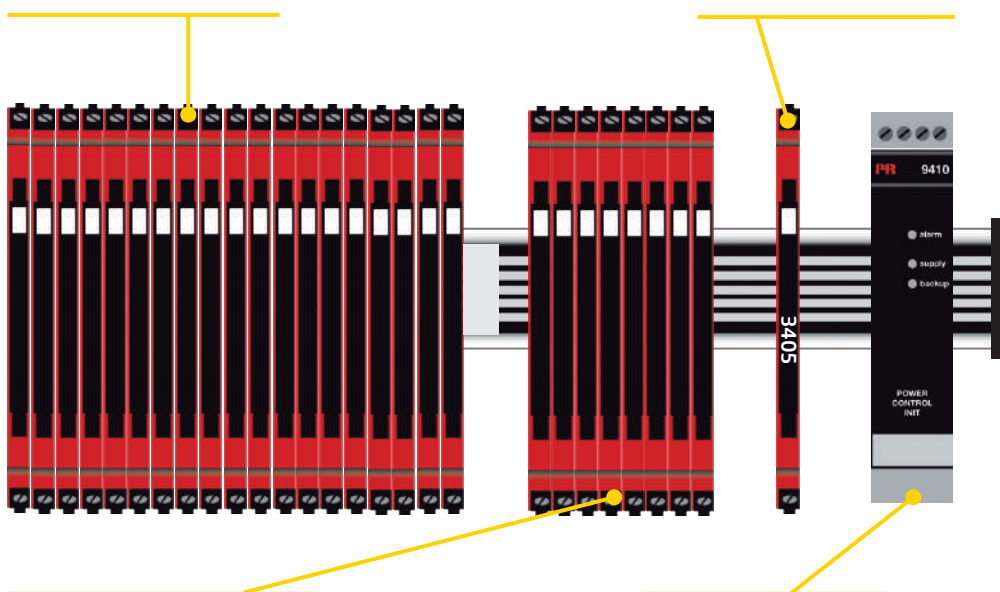

Предохранитель: 0,4 А.

Решение на питающей шине #1:

Как вариант, можно подключить 24 В постоянного тока к любому модулю семейства 3000 с коннектором на питающий шинопровод, который затем подаст питание на другие устройства на шине.

Предохранитель: Расположен внутри модуля PR 9410.

Решение на питающей шине #3:

Модуль управления мощностью PR 9410 может подавать питание на шину мощностью 96 Вт. Возможны резервные источники питания.

Примечание:

Эxxx-N может запитываться только по шине DIN с прямым подключением к каждому модулю.

Характеристика внешнего предохранителя:

Предохранитель 2,5 А должен сработать не более чем через 120 с при токе 6,4 А.

Изолирующий преобразователь / делитель биполярных сигналов 3118

- Преобразование биполярных токовых и потенциальных сигналов технологического процесса в уни-/биполярные
- С помощью DIP-переключателей производится выбор из многочисленных предварительно калиброванных диапазонов сигнала
- Функция делителя: 1 сигнал на входе и 2 сигнала на выходе
- Великолепная точность с ошибкой измерения менее 0,05% выбранного диапазона и высокая стабильность нагрузки на выходе

Области применения

- Модуль 3118 - это изолирующий преобразователь и делитель, который может использоваться для преобразования стандартных биполярных аналоговых сигналов технологического процесса в два отдельных униполярных аналоговых сигнала.
- Высокая изоляция 4 портов модуля обеспечивает подавление выбросов тока и напряжения и защищает системы управления от скачков напряжения и шума.
- Модуль 3118 также исключает возможность паразитных контуров с замыканием через землю и может применяться для измерения плавающих сигналов.
- 3118 устанавливаются в безопасной зоне или Зоне 2 и Cl. 1 Div 2, и одобрены для применения на море.
- Простота настройки и программирования аналогового входа на биполярность в диапазонах ± 10 мА и ± 20 мА (*см. стр. 13).

Техническая характеристика

- Универсальное питание 24 В пост. тока ($\pm 30\%$) через питающую шину или соединители.
- Великолепная точность с ошибкой менее 0,05% выбранного диапазона.
- Входы и выходы плавающие и гальванически изолированы.
- Зеленый LED на передней панели отражает нормальную работу/сбой.
- Все разъемы защищены от перенапряжения и перепутанной полярности.
- Модуль 3118 соответствует рекомендациям NAMUR NE21, обеспечивая высокую точность и надежность измерений в жестких условиях ЭМС.
- Высокий уровень безопасности благодаря гальванической развязке 2,5 В кВ ~.
- Быстрое время реакции < 7 мс / при ширине полосы > 100 Гц.
- при ширине полосы 10 Гц возможно программировать затухание с помощью переключателей DIP.
- Превосходное отношение «сигнал/шум» > 60 дБ.
- Широкий диапазон температуры эксплуатации от -25 до +70°C.

Программирование

- Простота настройки диапазонов измерения, калиброванных на заводе-изготовителе, с помощью DIP-переключателей.

Установка / монтаж

- Модули можно монтировать на стандартную шину DIN встык горизонтально и вертикально без промежутков - даже при рабочей температуре среды 70°C.
- Может использоваться питание от отдельного источника или по шине питания PR 9400.
- Малая ширина корпуса 6,1 мм позволяет размещать до 163 модулей на метр.

Присоединения



(*) Разводка проводов от биполярного входа к биполярному выходу

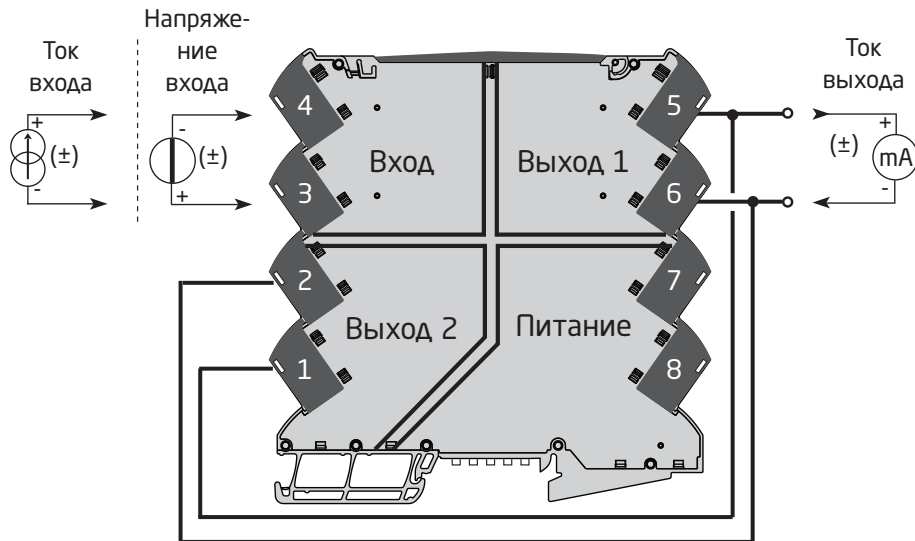

**Безоп. зона или
Зона 2 & Cl. 1, Div. 2, gr. A-D**

Характеристика

Заказ

Тип	Версия	
3118	Изолирующий преобразователь / делитель биполярных сигналов	С соединителем питающей шины : -
		С питанием от клемм : -N

Пример: 3118-N (Изолирующий преобразователь / делитель биполярных сигналов, питание через клеммы)

Дополнительное оборудование

9404 = Шинный фиксатор модуля

Дополнительное оборудование для модулей, монтируемых на питающем шинопроводе

3405 = Модуль-коннектор на питающий шинопровод

9400 = Питающая шина: - 7,5 или 15 мм высотой

9410 = Блок управления питанием

9421 = Блок питания

Технические данные

Условия эксплуатации:

Диапазон рабочих температур среды -25°C...+70°C
Температура хранения -40°C...+85°C
Температура калибровки 20...28°C
Отн. влажность воздуха < 95% (без конденсации)
Класс защиты IP20
Установка в условиях сред уровня загрязнения 2 / категории перенапряжения II.

Конструкционные параметры:

Размеры (ВхШхГ) 113 x 6,1 x 115 мм
Вес прикл. 70 г
Тип рейки DIN DIN EN 60715 - 35 мм
Сечение провода 0,13...2,5 мм² / AWG 26...12 многожильный
Момент затяжки винта клеммы. 0,5 Нм
Вибрация.. IEC 60068-2-6
2...25 Гц. ±1,6 мм
25...100 Гц ±4 г

Общие электрические параметры:

Напряжение питания 16,8...31,2 В пост. тока
Макс. требуемая мощность. 1,2 Вт
Макс. рассеиваемая мощность. 0,43 Вт

Макс. требуемая мощность – это максимальная мощность, требуемая на клеммах источника питания или соединительной шине.

Макс. рассеиваемая мощность – это максимальная мощность, рассеиваемая при номинальных рабочих значениях параметров.

Изоляционное напряжение, тестовое 2,5 кВ ~.
Изоляционное напряжение, рабочее 300 В ~ усиленная
250 В ~ (зона 2, Div. 2)
Ср. время наработки на отказ, в соотв. с IEC 61709 (SN29500) > 187 год
Динамика сигнала, вход / выход Аналоговая сигнальная цепь
Отношение сигнал / шум Мин. 60 дБ (0...100 кГц)
Частота среза (3 дБ) > 100 Гц или 10 Гц
(выбор с помощью DIP-переключателя)
Время реакции (0...90%, 100...10%). < 7 мс или < 44 мс

Точность, большее из общих и базовых значений:

Общие значения		
Тип входа	Абс. погрешность	Температурный коэффициент
Все	$\leq \pm 0,05\%$ от диап.	$\leq \pm 0,01\%$ от диап. / °C

Зависимость помехоустойчивости по ЭМС..	$< \pm 0,5\%$ от диап.
Улучшенная помехоустойчивость по ЭМС: NAMUR NE 21, испыт. импульсным напр. уровня А	$< \pm 1\%$ от диап.

Токовый вход:

Диапазон измерения	-23 ... +23 мА
Программируемые диапазоны измерения	± 10 и ± 20 мА
Падение входного напряжения	< 1 В пост. тока при 23 мА

Вход напряжения:

Диапазон измерения	-11,5 ... +11,5 В
Программируемые диапазоны измерения	± 5 и ± 10 В
Входное сопротивление.	≥ 1 МВТ

Токовый выход:

Диапазон сигнала (шкала)	0...23 мА
Программируемые диапазоны измерения	0...20 и 4...20 мА
(*Биполярная разводка и программирование.	± 10 и ± 20 мА
Макс. нагрузка	≤ 300 Ом на канал
Стабильность нагрузки	$\leq 0,002\%$ от шкалы / 100 Ом
Ограничение тока	≤ 28 мА

Выход напряжения:

Диапазон сигнала	0...10 В
Программируемые диапазоны	0...5, 1...5, 0...10, 2...10 В
Нагрузка	> 10 кОм

от шкалы = от выбранного диапазона

Выполняет директивные требования:

ЭМС.	2014/30/EU и UK SI 2016/1091
LVD.	2014/35/EU и UK SI 2016/1101
RoHS.	2011/65/EU и UK SI 2012/3032
ATEX.	2014/34/EU и UK SI 2016/1107
EAC.	TR-CU 020/2011
EAC Ex.	TR-CU 012/2011

Сертификация по:

DNV, Правила для судов.	TAA00001RW
с UL us, UL 61010-1.	E314307

Сертификация по Ex/I.S:

ATEX.	KEMA 10ATEX0147 X
IECEx.	KEM 10.0068 X
UKEX.	DEKRA 21UKEX0055X
с FM us.	FM17US0004X / FM17CA0003X
CCC.	2020322310003554
EAC Ex.	RU C-DK.HA65.B.00355/19

Программирование

Конфигурация DIP-переключателей

Применимые модули можно конфигурировать при помощи DIP-переключателей. Переключатели DIP находятся на боку устройства. Их можно регулировать с помощью маленькой отвертки или другого приспособления.

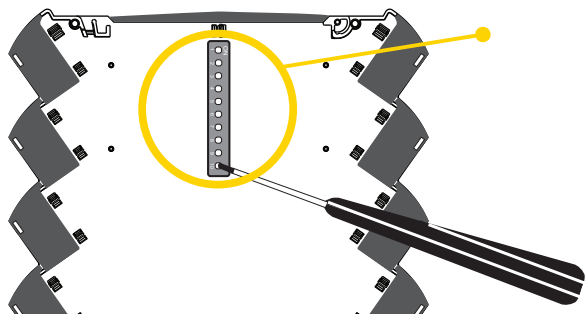

Заводские настройки по умолчанию

Вход -10...+10 V
 Выход 0...20 mA
 Все переключатели DIP в положении ОТКЛ.

Настройка переключателей DIP

(*) = биполярная разводка	Выход канал 1 Ток 0...20 mA		Выход канал 2 Ток 0...20 mA	
	Выход канал 1 Ток 4...20 mA		Выход канал 2 Ток 4...20 mA	
Фильтр ВКЛ Ширина полосы 10 Гц		Выход канал 1 Ток Настройка ± 20 mA*	Выход канал 2 Ток Настройка ± 20 mA*	
Фильтр ВКЛ Ширина полосы > 100 Гц		Выход канал 1 Ток Настройка ± 10 mA*	Выход канал 2 Ток Настройка ± 10 mA*	
Вход Ток -10...+10 mA		Выход канал 1 Напряжение 0...10 В	Выход канал 2 Напряжение 0...10 В	
Вход Ток -20...+20 mA		Выход канал 1 Напряжение 2...10 В	Выход канал 2 Напряжение 2...10 В	
Вход Напряжение -5...+5 В		Выход канал 1 Напряжение 0...5 В	Выход канал 2 Напряжение 0...5 В	
Вход Напряжение -10...+10 В		Выход канал 1 Напряжение 1...5 В	Выход канал 2 Напряжение 1...5 В	

Не забудьте включить и выключить подачу питания через питающую шину/клеммы питания, чтобы перезагрузить значения DIP-переключателей при включении питания.

Для упрощения программирования DIP-переключателей можно воспользоваться конфигуратором DIP-переключателей на нашем веб-сайте: www.prelectronics.com/dip-switch-configurator/

Эксплуатация и диагностика

Устройства серии 3000 обладают множеством функций, упрощающих работу пользователя и позволяющих эффективно устранять неполадки.

Мониторинг рабочего состояния/статуса легко осуществляется с помощью светодиодов на передней панели.

Индикаторы состояния Светодиоды на передней панели

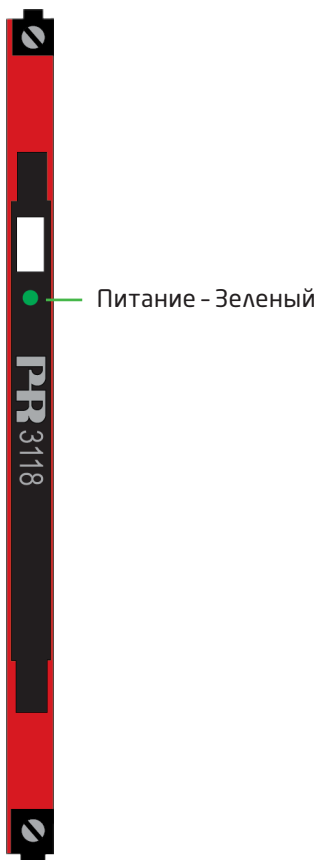

Статус	LED	Выход	Требуемое действие
Питание отсутствует / сбой модуля	ОТКЛ	Обесточено	Подайте питание / замените модуль
Включите или перезапустите	1 мигание 0,5 с ВКЛ и ОТКЛ	Обесточено	-
Модуль ОК	Краткие вспышки 13 Гц / 15 мс ВКЛ	Под напряж.	-
Неправильная установка DIP-перекл.	Краткие вспышки 1 Гц / 15 мс ВКЛ	Обесточено	Исправьте настройку, затем отключите и вновь включите питание
Сбой питания или АО	Краткие вспышки 1 Гц / 0,5 с ВКЛ	Обесточено	Проверьте питание / замените модуль

Указания по установке и монтажу

Требования UL к условиям установки и монтажа

Используйте только медные провода на 60/75°C.

Сечение провода AWG 26-12

Номер UL-файла E314307

Модуль относится к внесённому в реестр UL оборудованию управления технологическими процессами, открытого типа. Для предотвращения травматизма при контакте с частями, находящимися под напряжением, модуль устанавливается в оболочку.

Источник питания должен отвечать требованиям NEC Class 2, описанным в Национальном своде законов и стандартов США по электротехнике the National Electrical Code® (ANSI / NFPA 70).

Требования IECEx, ATEX к установке и монтажу в Зоне 2

IECEx KEM 10.0068 X Ex ec IIC T4 Gc

КЕМА 10АТЕХ0147 X II З G Ex ec IIC T4 Gc

DEKRA 21UKEX0055X II З G Ex ec IIC T4 Gc

Соблюдение приводимых ниже требований является залогом безопасного монтажа. Установка и монтаж модуля разрешается только квалифицированному персоналу, ознакомленному с соответствующей национальной и международной нормативно-правовой базой, директивами и стандартами.

Устройства должны устанавливаться в пригодных оболочках-корпусах, обеспечивающих защиту не хуже IP54 в соотв. с EN IEC 60079-0, с учетом условий среды, в которой будет производиться эксплуатация оборудования.

При превышении температурой 70°C в номинальных условиях на кабеле или в точке кабельного ввода, или 80°C в месте разветвления проводов, температурная спецификация выбранного кабеля должна соответствовать текущей измеренной температуре.

Чтобы предотвратить воспламенение взрывоопасной газовой среды, отключайте питание перед проведением технического обслуживания и не отделяйте коннекторы, находящиеся под напряжением, в атмосфере с присутствием взрывоопасных газов.

Для монтажа на питающую шину в зоне 2 разрешается использование только шины Power Rail 9400, запитанной от управления блоком питания Power Control Unit тип 9410.

Не устанавливайте и не снимайте модули на питающую шину/с нее во взрывоопасной газовой среде.

Установка cFMus в Division 2 или Зоне 2

FM17CA0003X / FM17US0004X Class I, Div. 2, Group A, B, C, D T4 или I, Зоне 2, AEx nA IIC T4 или Ex nA IIC T4.

В установках class I, Division 2 или Зона 2, оборудование должно быть установлено в обеспечивающей защиту оболочки, в которой можно применить один или более методов проводного монтажа Class I, Division 2, описанных в Национальном своде законов и стандартов США по электротехнике (ANSI/NFPA 70) или, в Канаде, в Национальном своде законов и стандартов Канады по электротехнике the Canadian Electrical Code (C22.1).

Изолирующие барьеры и преобразователи семейства 3000 должны быть присоединены только к цепям NEC Class 2 с ограничением на выходе, в соответствии с требованиями Национального свода законов и стандартов США по электротехнике the National Electrical Code® (ANSI /NFPA 70). Если устройства присоединены к резервному источнику питания (имеют два отдельных источника питания), оба источника должны отвечать этому требованию.

При установке под открытым небом или в потенциально влажных условиях оболочка должна обеспечивать защиту не хуже IP54.

Предупреждение: Замена компонентов другими фабрикатами может снизить пригодность модуля для использования в зоне 2 / division 2.

Предупреждение: Чтобы предотвратить воспламенение взрывоопасной газовой среды, отключайте питание перед проведением технического обслуживания и не отделяйте соединители, находящиеся под напряжением, в атмосфере с присутствием взрывоопасных газов.

Предупреждение: Не устанавливайте модули на питающую шину и не снимайте их с нее во взрывоопасной газовой среде.

История документа

Приводимый ниже список содержит отметки о произведенных редакциях данного документа.

Идентиф. ред.	Дата	Примечания
101	1803	Добавлена модель 3118-N. Добавлены нормативы макс. требуемой мощности и рассеиваемой мощности. Добавлено одобрение PESO/CCOE (Главного инспектора по взрывчатым веществам, Индия).
102	2108	Сертификация PESO/CCOE прекращено. Добавлено одобрение CCC. Обновлены сертификаты ATEX и IECEx - Ex на изменено на Ex es.
103	2205	Обновлены этикетка. Добавлено UKEX.

Мы рядом с вами, *В любом уголке мира*

Нашим надежным модулям в красных корпусах обеспечена поддержка, где бы вы ни находились

Все наши устройства сопровождаются профессиональной сервисной поддержкой и обеспечиваются 5-летней гарантией. Каждый раз, приобретая наш продукт, вы получаете впридачу персональную техническую и консультативную поддержку, поставку на следующий день после заказа, безвозмездный ремонт в течение гарантийного срока и легко доступную документацию.

Наш главный офис находится в Дании, а повсюду в мире у нас имеются региональные офисы и авторизованные деловые партнеры. Наша компания

имеет локальные корни и глобальную контактную сеть. Это означает, что мы всегда рядом с вами, и хорошо знаем специфику региональных рынков. Мы ориентированы на максимальное удовлетворение ваших нужд и пожеланий, и поставляем в любые уголки мира средства достижения PERFORMANCE MADE SMARTER - ЕЩЕ ЛУЧШИХ ПОКАЗАТЕЛЕЙ ЕЩЕ ЭФФЕКТИВНЕЕ.

Чтобы прочитать подробнее о нашей гарантийной программе или для встречи с нашим торговым представителем в вашем регионе посетите сайт prelectronics.com.

Воспользуйтесь уже сегодня преимуществами *PERFORMANCE MADE SMARTER*

PR electronics - это ведущая высокотехнологичная компания, специализирующаяся на повышении безопасности, надежности и эффективности промышленных процессов. С 1974 года мы целенаправленно развиваем основное направление нашей деятельности - разработку инновационных прецизионных высокотехнологических устройств с низким энергопотреблением. Благодаря такой приверженности делу мы устанавливаем новые стандарты продукции для обеспечения передачи данных, контроля процессов и связи точек измерения значений технологических параметров процессов на производстве у наших клиентов с их системами управления процессами.

Наши новаторские, защищенные патентом технологические решения рождаются на базе наших оборудованных исследовательских и проектно-конструкторских лабораторий благодаря глубокому пониманию нужд и процессов наших клиентов. Наши путеводные принципы - простота, целеустремленность, дерзание и высокие стандарты. Следуя им, мы помогаем ведущим мировым компаниям добиваться ЕЩЕ ЛУЧШИХ ПОКАЗАТЕЛЕЙ ЕЩЕ ЭФФЕКТИВНЕЕ.